

FZS1000

FASARM Slip on

取扱説明書

この度はノジマFASARM Slip onマフラーをお買い上げ頂き誠にありがとうございます。
マフラーの取付けに関しましては、この説明書をよくお読み頂き、必ずエンジンが冷えた状態で作業を行ってください。
適合車種は、FZS1000となっております。
その他の機種には取り付けられませんのでご注意ください。
取付け作業に、ご不明な点などございましたら、当社までお問い合わせください。

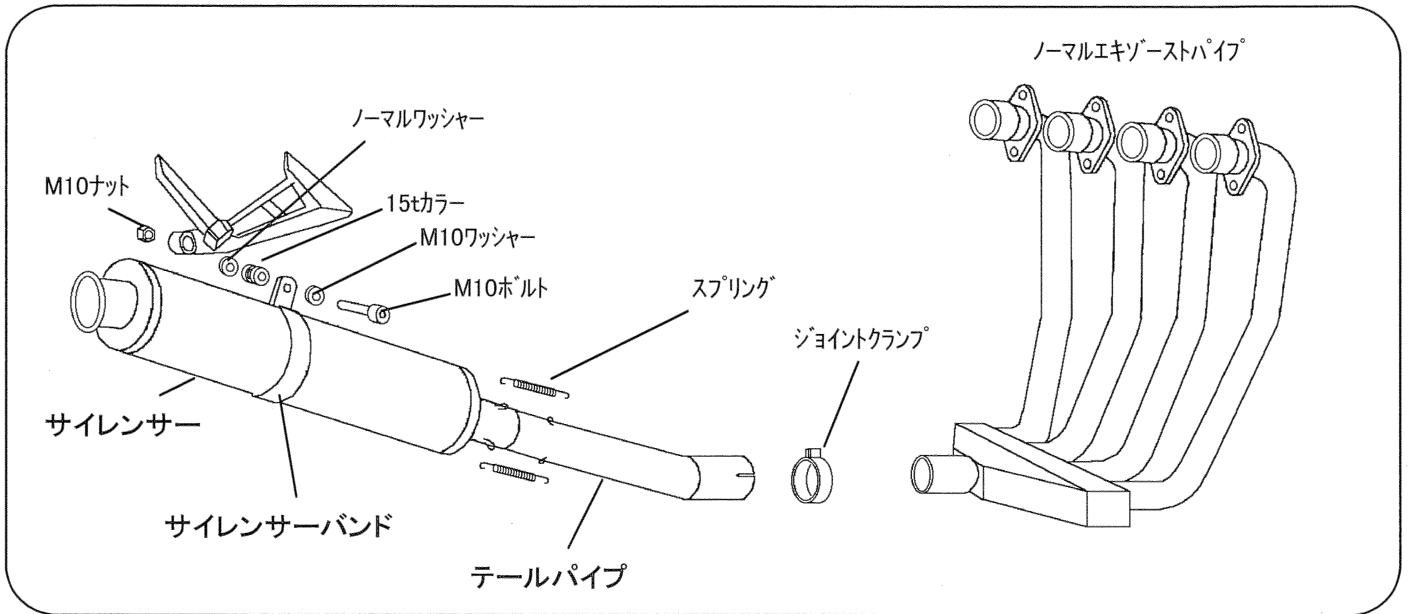

1 スタンドマフラーを取り外します。

本製品はスリップオンタイプのマフラーです。従ってエキゾーストパイプとEXUPはそのまま使用しますので取り外しはテールパイプ先端のクランプとサイレンサー取付けボルトを外し、テールパイプ・サイレンサーを取り外してください。

	部品名	数量
1	テールパイプ	1
2	サイレンサー	1
3	サイレンサーバンド	1
4	スプリング	2
5	ジョイントクランプ	1
6	M10 ナット	1
7	M10-60L ボルト	1
8	M10 ワッシャー	1
9	15 t アルミカラー	1
10	センタースタンドストッパー	1

2 スタンドストッパーを取付けます。

- 1 センタースタンド取り付けボルト(2本)を取り外します。
- 2 図の様にセンタースタンドストッパーをフレームに割り込ませます。
- 3 取り外したボルトを取付けます。

※ 以上の作業は熟練を要します。専門店での取付けをお勧めします。

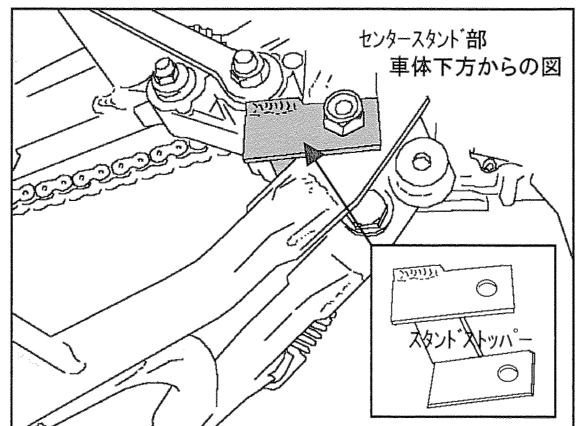

3 マフラーを取付けます。

1 テールパイプの取付け

ノーマルマフラーEXUP後方パイプ部にテールパイプを突き当たるまで差し込みます。(その際ジョイントクランプをテールパイプ差し込み部に先に取りつけておきます。)この時点ではジョイントクランプの締め込みを行わずテールパイプが少し動く状態にしておきます。

注意 ノーマルマフラーテールパイプ部差し込み口に使用されているガスケットは本製品には使用しません。ガスケット未装着でテールパイプを取付けてください。

2 サイレンサーの取付け

テールパイプにサイレンサーを差し込み、スプリング(2本)を掛けます。サイレンサーにサイレンサーバンドを後ろから差し込み図のように組み立てて、仮止めしてください。

3 最終取り付け

全体が組みあがったら、マフラーがどこか(エンジン・スイングアームなど)に干渉していないかを確認します。

テールパイプのジョイントクランプを締め付けます。(約1.0Kg)その際、ジョイントクランプの取り付け位置は図を参照して下さい。また締め過ぎはバンドの破損を招きますのでご注意ください。

4

サイレンサーバンドのボルト、ナットを本締めして下さい。

4 最終確認

1

以上で作業は終了です。マフラーに付着した汚れを良く拭き取ってからエンジンを始動してください。エンジンを始動したら、排気漏れ等がない事を確認して下さい。

2

センタースタンドストッパーの取り付け位置が適正でないとセンタースタンドを解除した際センタースタンドとテールパイプが接触します。接触する場合は再度センタースタンド取り付けボルトを緩め、調整、再確認を行って下さい。

5 キャブレターセッティングについて

FASARM Slip on マフラーはすべてスタンダードの状態です。従ってキャブレターのジェットの調整等、必要ありません。



注意

サーキット以外では決してバップルを外さないでください。

事故は転倒による修理につきましては、お受けできるケースと修理不可能な場合がありますが、ご依頼の際は一度お電話にてお問い合わせください。その他、マフラー、オートバイなどに関してご質問がございましたらお気軽にご連絡ください。

NOJIMA ENGINEERING

〒513-0825 三重県鈴鹿市住吉町7265-7 TEL 0593(78)3505 FAX 0593(70)7811

NT208S

